

UWAGA!

Zestaw jest przeznaczony do użytku domowego i tylko dla 1 osoby.

Montaż należy przeprowadzić zgodnie z niniejszą instrukcją montażu. Po zamontowaniu drabinki do ściany, oraz wszystkich jej elementów należy przeprowadzić czynności sprawdzające każdy element.

Pamiętaj!! że tylko rozsądne korzystanie z drabinki gimnastycznej gwarantuje bezpieczeństwo.

Zaleca się aby ćwiczenia i zabawa odbywały się na podłożu zabezpieczonym odpowiednim materacem.

Producent nie ponosi odpowiedzialności za szkody powstałe wskutek bezmyślnego korzystania z zestawu.

Nie wolno!!

- aby dzieci korzystały z zestawu bez opieki dorosłych
- aby dzieci samodzielnie majsterkowały przy elementach zestawu takich jak linki obręcze itd.
- aby z zestawu korzystało jednocześnie więcej niż jedna osoba

Wskazania dla bezpiecznego korzystania z zestawu

Opiekunie, pamiętaj, że odpowiadasz za dziecko bawiące się na zestawie. Sam ustalasz granice do jakich dziecko może się posunąć.

Ubierz dziecko w wygodne ubranie, buty najlepiej z podeszwą antypoślizgową. Unikaj ubioru z elementami które mogą się zaczepić o elementy zestawu.

Sprawdź przed każdym korzystaniem czy wszystkie elementy zestawu są sprawne, dopasowane i dopięte.

Pamiętaj, że dzieci lubią eksperymentować, więc nie pozostawiaj ich bez nadzoru.

MIUU

INSTRUKCJA MONTAŻU

Rozpakuj ostrożnie wszystkie elementy.

Montaż zaczynamy od listew drewnianych - lewej i prawej. Rys. 1

W gniazdach drążków należy umieścić podkładki gumowe - zabezpieczają one drążki przed obracaniem.

Następnie umieść drążki w każdym gnieździe i skręć mocno wkręty drążków. Pamiętaj że zbyt mocne dokręcenie może spowodować zerwanie wkrętu lub wyrwanie gwintu.

Dlatego trzeba to zrobić z czuciem.

Po dokręceniu wkrętów należy na drążki nałożyć drugą listwę drewnianą i analogicznie przykręcić wkrętami.

Do tak zamocowanego zestawu przykręcamy kątowniki metalowe za pomocą wkrętów.

Cały zestaw należy zamocować do ściany za pomocą kołków rozporowych. **Kołki należy dokupić dobierając je do rodzaju ściany oraz materiału z jakiego została wykonana.**

Pamiętaj, że po przykręceniu zestawu do ściany należy sprawdzić czy mocowanie jest odpowiednio mocne!

Montaż bocznych regulowanych. Rys. 2

Zaczynamy od umieszczenia podkładek gumowych w gniazdach drążków.

Umieszczamy drążki i skręcamy za pomocą wkrętów. Po tej czynności nałożyć drugi boczek sklejkowy i skręcić analogicznie.

Taki gotowy zestaw można nakładać na drążki drabinki zgodnie z pożądaną wysokością. Pamiętaj aby po każdej regulacji sprawdzić czy wszystko jest w porządku i stabilnie.

W zależności od wyposażenia zestawu, dodatkowe elementy takie jak liny, obręcze, huśtawki montujemy zgodnie z ich przeznaczeniem.

INSTRUKCJA MONTAŻU DRABINKI GIMNASTYCZNEJ

MIUU

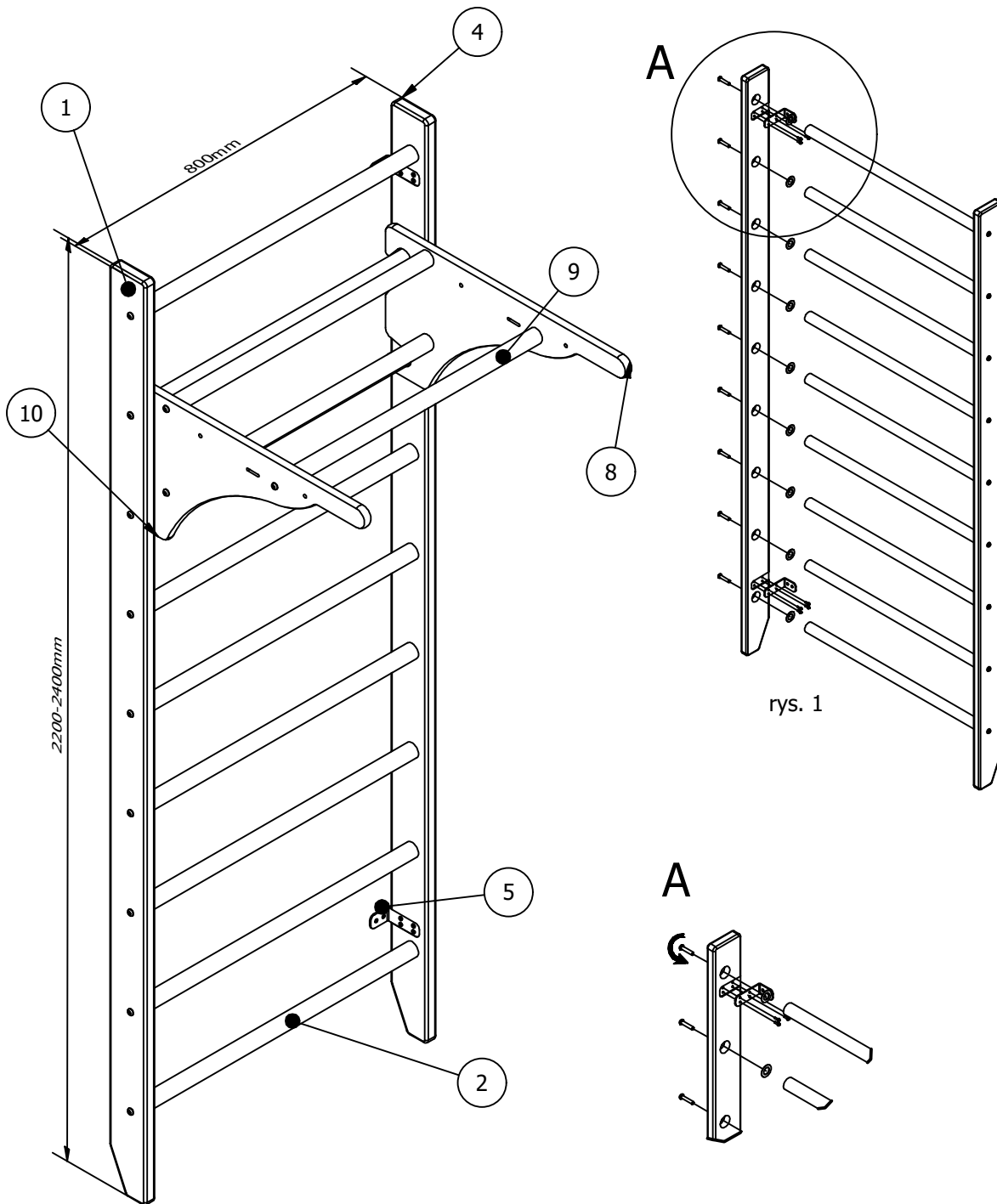

rys. 1

LISTA CZĘŚCI		
POZYCJA	ILOŚĆ	NUMER CZĘŚCI
1	1	listwa drewniana lewa
4	1	listwa drewniana prawa
2	9	drążek 782mm
9	3	drążek 716
5	4	kątownik metalowy
8	1	boczek sklejka prwy
10	1	boczek sklejka lewy
6	24	wkręt drążka
7	16	wkręt kątownika
3	24	podkładka gumowa
11	1	klucz imbusowy

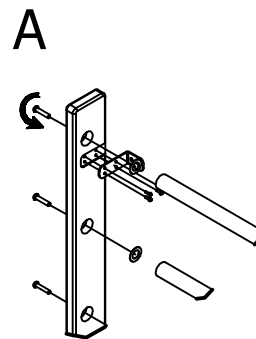
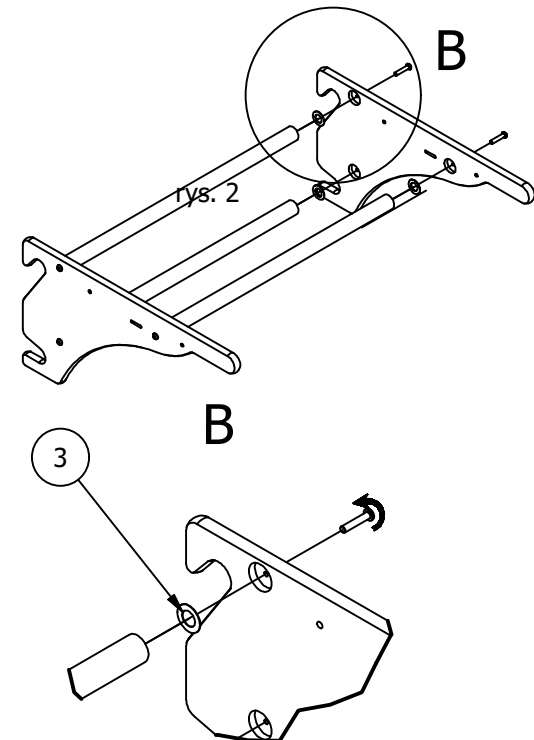

MIUU

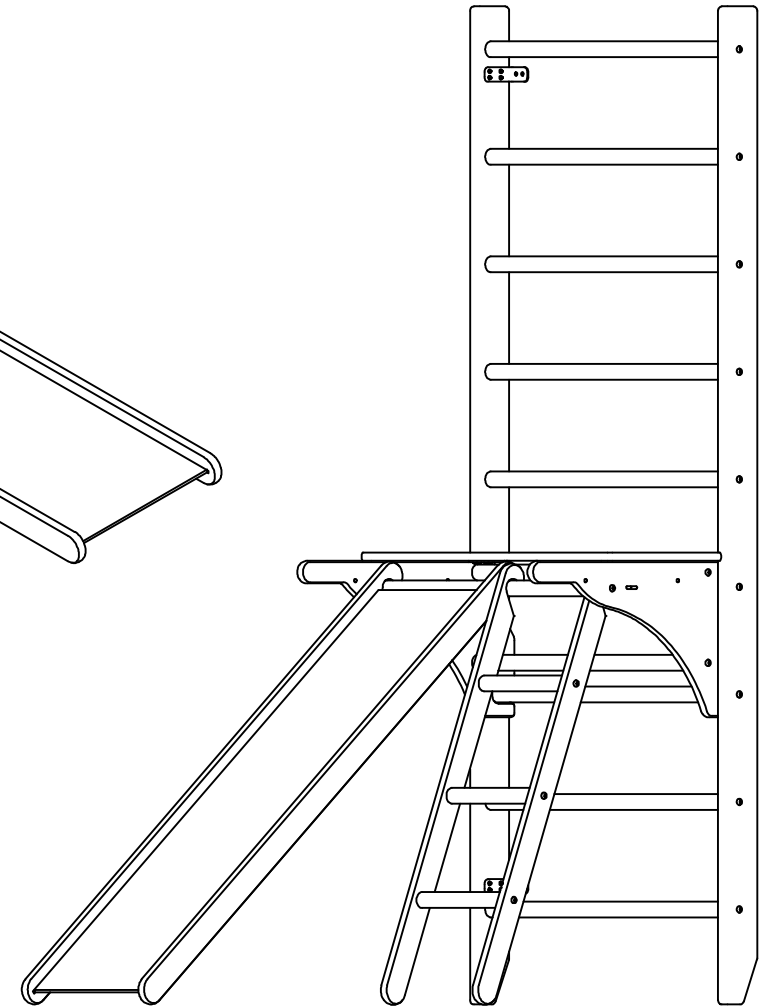
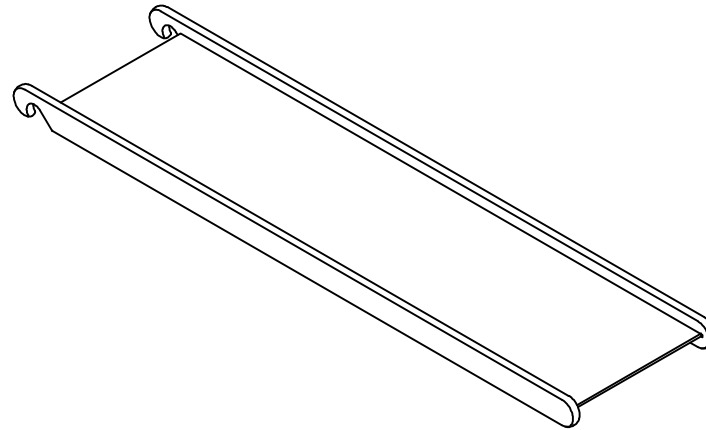
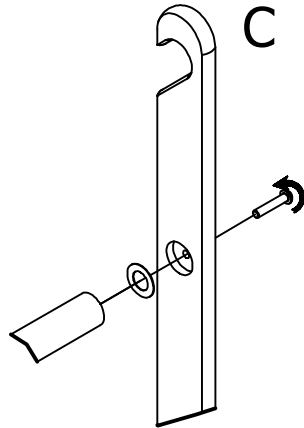
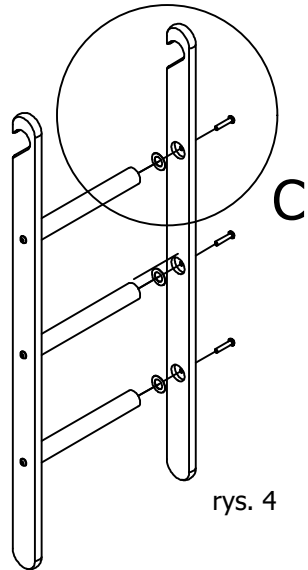
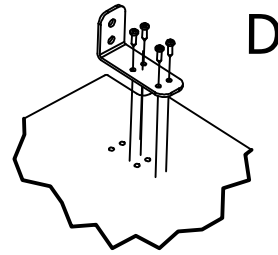
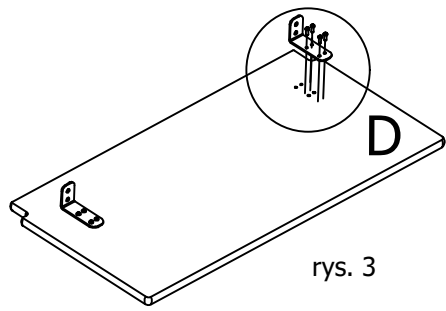

rys. 5

Instrukcja montażu elementów dodatkowych:

Drabinka zjeżdżalni:

W gniazdach drążków umieść podkładki gumowe, następnie drążki. Przykręć wkrętami zgodnie z rysunkiem 4.

Następnie nałóż drugą listwę i również skręć wkrętami.

Sprawdź czy połączenia są stabilne.

Gotowy zestaw nałóż na drążek boczków regulowanych - rys 5.

Blacik:

Zamontuj za pomocą wkrętów kątowniki metalowe. Kątowniki służą by blacik nie zsunął się z zestawu.

Nałóż na zestaw zgodnie z rysunkiem 5.

Zjeżdżalnia:

Nie wymaga montażu.